

Schwerlast-Vollauszug ITS 058



für Wohnbüro und Küche.

SCHÖCK
M E T A L L

Schwerlast-Paketschienen: Die wirtschaftliche Alternative für maximale Stauraumnutzung.



Die Schock Schwerlastschiene ermöglicht den Zugriff auf den gesamten Schrankinhalt. Die Kugelführungen sorgen für leichten Lauf und komfortable Bedienung.

- **Vollauszug Serie ITS 058**
gesamter Stauraum mit einem Griff zugänglich
leichter und ruhiger Lauf
kein Verkanten beim Einschieben
- **50 mm Selbsteinzug**
selbsttätiges Schließen des Auszuges
optional mit Einzugsdämpfung
- **zusätzliche Führung oben (optional)**
zur Erhöhung der Seitenstabilität
empfohlen bei Bauhöhen > 1500 mm
- **bis zu 250 Kg dynamisch belastbar**
für Hochschränke mit > 600 mm Nutztiefe
innovative Lösung für Küche und Wohnbüro

Schwerlast-Vollauszug ITS 058

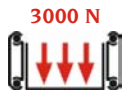

Paketbauweise

Zur Erhöhung der Tragkraft können mehrere Teleskopschienen übereinander montiert und mit einer Platine verbunden werden. Diese Paketbauweise ist bei zahlreichen Schienentypen möglich. Sie ist extrem hoch belastbar und außerordentlich seitenstabil.

Einige Anwendungsgebiete:

- Schwerlastbereich
- Lager- und Betriebseinrichtungen
- Fahrzeugeinrichtungen
- Maschinenbau
- Wohnbüro- und Küchenmöbel

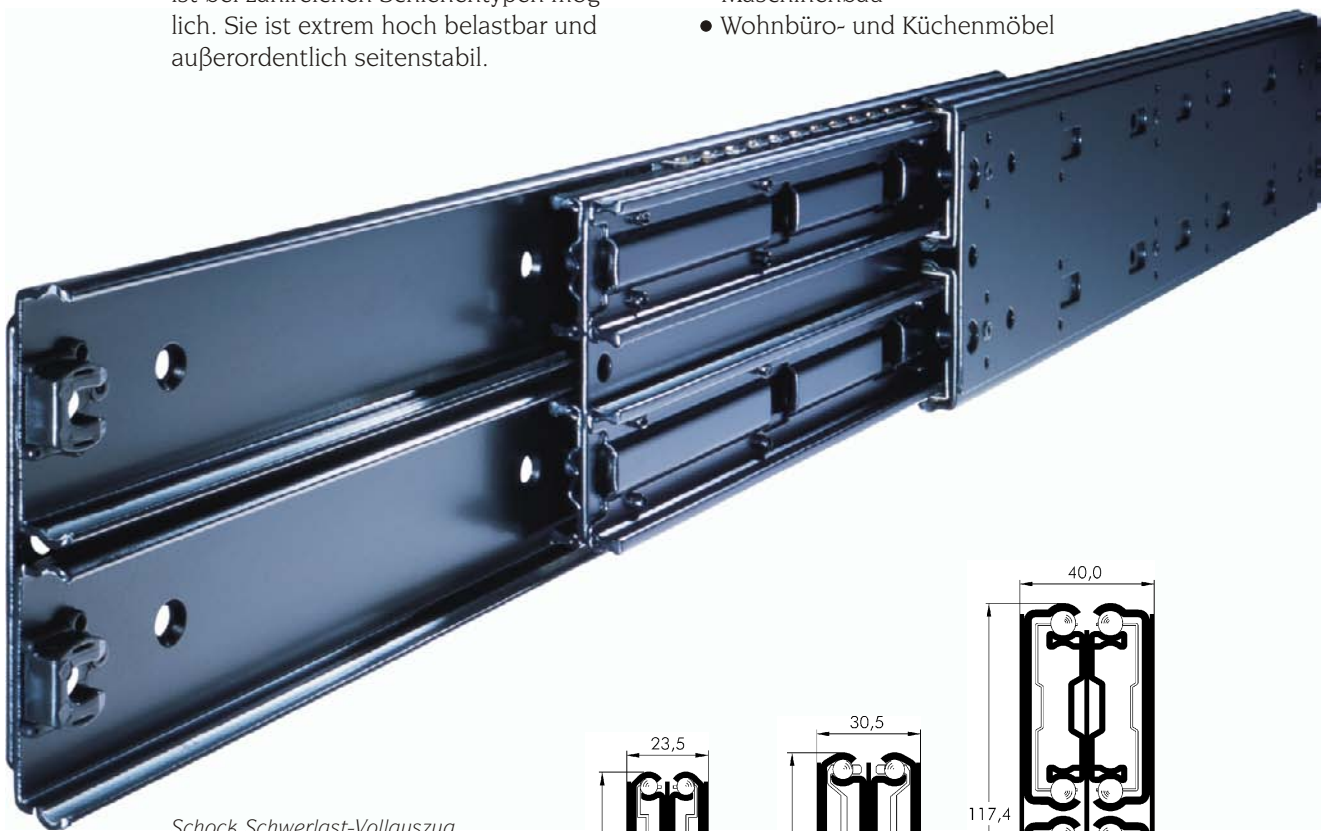

Schock Schwerlast-Vollauszug ITS 058 in Paketbauweise. Auf Basis vorhandener Schienenprofile können kundenindividuell rund 10.000 unterschiedliche Schwerlastschienen mit einer Tragkraft bis 3000 N geliefert werden.

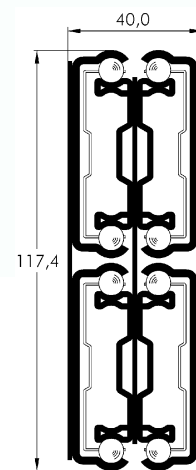
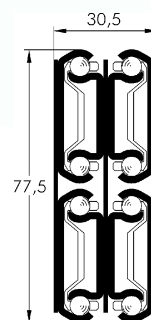
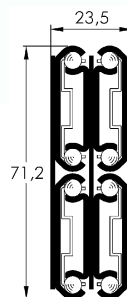

Engineering von Schock.



Rufen Sie an oder schreiben Sie uns. Ihr Schock-Fachberater erarbeitet gemeinsam mit Ihnen die für Sie optimale Lösung.

SCHOCK
M E T A L L

Schock Metallwerk GmbH · Siemensstr. 1-3 · D-73660 Urbach · Tel. +49 7181 808-0 · Fax +49 7181 808-299
E-mail: info@schock-metall.de · Internet: www.schock-metall.de